

# MOTOBOMBA AUTOCEBANTE AL13M

5.5 - 6 HP  
Succión: 3"  
Descarga: 3"



## SUCCIÓN

3" (7.62 cm) NPT horizontal.

## DESCARGA

3" (7.62 cm) NPT horizontal.

## CODO DE DESCARGA

Aluminio inyectado. Puede girar 90°.

## CUERPO

Aluminio inyectado.

## VOLUTA

Hierro gris ASTM A-48, clase 30.

## ACOPLAMIENTO INTERMEDIO

Aluminio inyectado.

## IMPULSOR

**Diseño:** 4 álabes, tipo abierto balanceado estáticamente.

**Material:** hierro gris ASTM A-48, clase 30.

## VÁLVULA DE RETENCIÓN

Hule reforzado.

## EMPAQUES

Buna-N.

## SELLO

**Diseño:** tipo mecánico, lubricado por agua.

**Material:** cerámica parte estacionaria, anillo de carbón y sello de exclusión parte rotatoria, elastómero de Buna-N, resorte de acero inoxidable.

## COLADORY ADAPTADORES DE MANGUERA

Plástico.

## MOTORES

Se ensamblan a motores de combustión interna a gasolina monocilíndricos, de 4 tiempos, enfriados por aire.

## MONTAJE

Base de acero y protector tubular.

MARCA	MODELO	HP	ARRANQUE	PESO (kg)
Honda	GX160	5.5	Retráctil	26
Tek-Pro	T160	5.5	Retráctil	25.5
B&S	122332	6	Retráctil	28

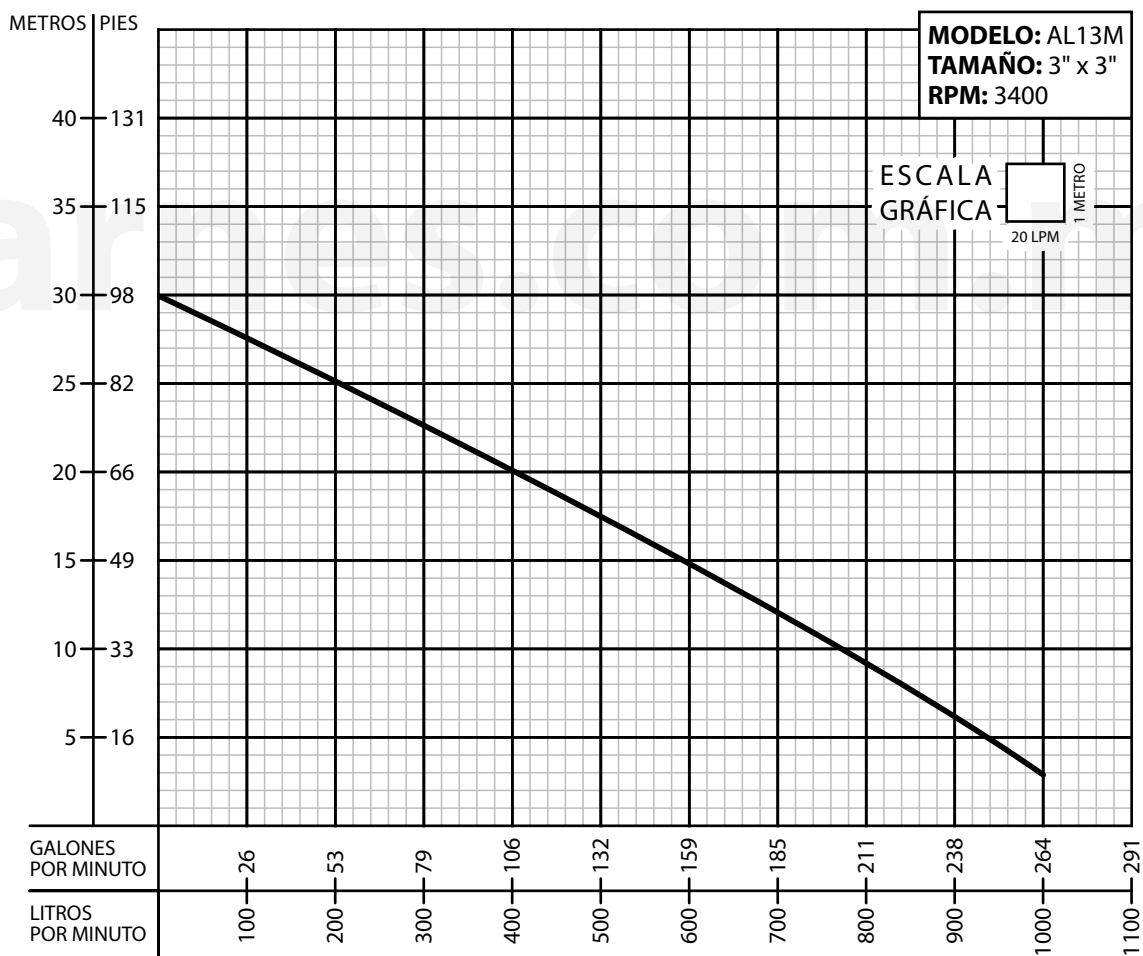
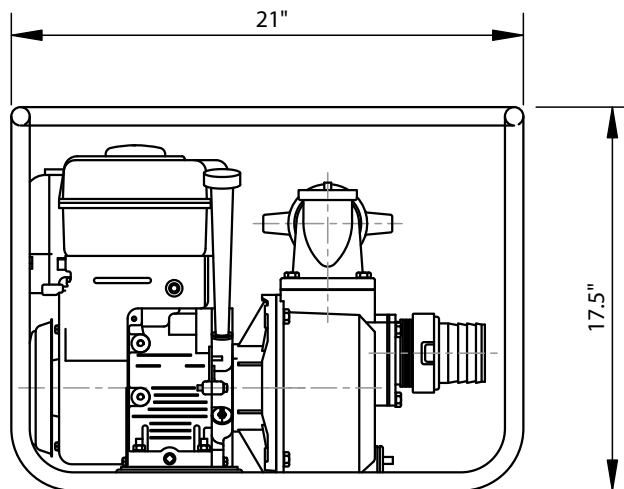
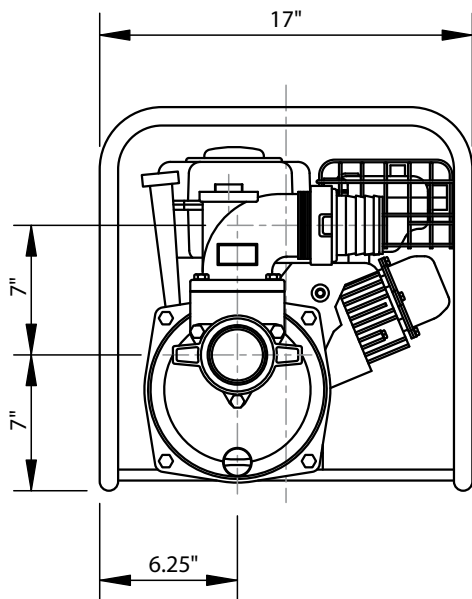

**¡IMPORTANTE!**

1. No utilice la bomba para bombear líquidos explosivos ni corrosivos.
2. Esta bomba no está aprobada para ser utilizada en piscinas, instalaciones recreativas, o cualquier aplicación donde el contacto humano con la bomba sea común.
3. La bomba puede operar en seco por un largo período sin que se dañe el motor y/o sello.

**Barnes de México, S.A. de C.V.**

D. Ladrón de Guevara 302 ote.  
 Monterrey, N.L., Méx. C.P. 64500  
 Tel. (81) 8351.3737 / (81)8351.8830  
 Fax. (81) 8331.1777 / (81)8351.9609  
 ventasbarnes@barnes.com.mx  
[www.barnes.com.mx](http://www.barnes.com.mx)